

FA7100

ACESSÓRIOS ACCESSORIES

Referência
Reference

Suporte para vidro - rápida montagem
Glass holder - quick fit

Características | Features

Referência | Reference:
FA7100

Peso | Weight:
0,560 (kg)

Medida | Size:
60 x 60 x 190 (mm)

Espessura de Vidro | Glass Thickness:
8 - 20 (mm)

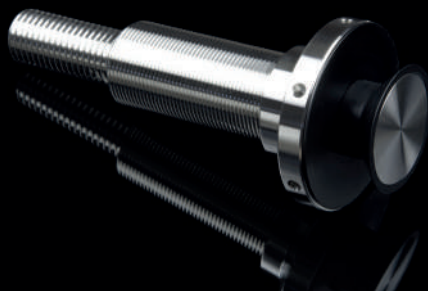

Componentes | Components:



Patente Nº108413
Patent No. 108413

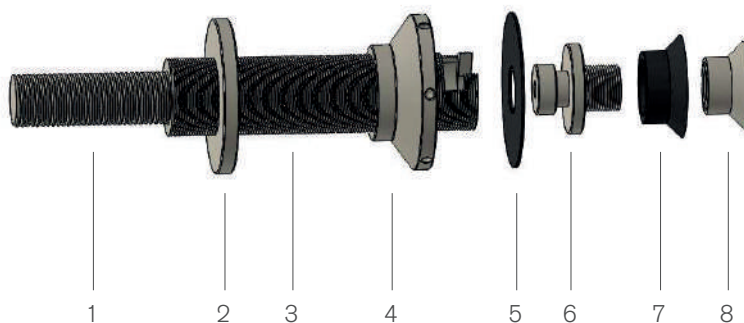

Nº No.	Qt. Qt.	Designação Designation	Material Material
1	1	Chumbadouro M20 / Anchor Bolt M20	Aisi 316
2	1	Anilha de Travamento / Washer Grip	Aisi 316
3	1	Corpo de Ajustação e de Encaixe / Corps Adjustment and Fitting	Aisi 316
4	1	Casquilho de Fixação / Clamping Sleeve	Aisi 316
5	1	Separador Plano / Separator Plan	POM
6	1	Perno de Encaixe Rápido / Quick Fit Stud	Aisi 316
7	1	Separador Troncónico / Separator Conical	POM
8	1	Casquilho Troncónico de Aperto / Clamping Body Conical	Aisi 316

